



PÓS-VENDA
TMA

Sempre um diferencial.

A EVOLUÇÃO DA FORÇA



VEJA ESSE EQUIPAMENTO EM CAMPO!



VTX 9040

TRANSBORDO DE CANA

O transbordo de cana picada TMA se destaca pela robustez e desempenho operacional. Sua estrutura é dimensionada para suportar as mais severas condições operacionais.

Oferece vantagens como:

- ▶ Maior volume real disponível na cesta de carga de 90 m³: aproximadamente 45.000 kg.
- ▶ Menor ciclo de manutenção!
- ▶ Menor raio de giro do mercado!
- ▶ Elevador de carga com ângulo favorável ao abastecimento.
- ▶ Maior alcance na carreta de transporte, centralizando a carga.
- ▶ Sua capacidade volumétrica possibilita lotar cada semirreboque do rodotrem com um único abastecimento (monocarga).

ESPECIFICAÇÕES TÉCNICAS

LARGURA TOTAL	4.240 mm
COMPRIMENTO TOTAL COM ENGATE TRASEIRO	14.140 mm
ALTURA TOTAL	3.980 mm
ALTURA DE CARGA NO CARREGAMENTO	3.600 mm
ALTURA DE TRANSBORDAMENTO	4.700 mm
BITOLA	3.000 mm
CAPACIDADE VOLUMÉTRICA	90 m ³
CAPACIDADE VOLUMÉTRICA COROADA	90 m ³ (estimada)
CAPACIDADE DE CARGA APROX.	45.000 kg <small>*varia conforme densidade da cana</small>
TARA DO EQUIPAMENTO	20 t.
POTÊNCIA MÍNIMA REQUERIDA	260 cv
PNEUS DE ALTA FLUTUAÇÃO	600/55-26.5

SUSPENSÃO EXCLUSIVA TMA HEPTA (7 EIXOS)

- ▶ Eixos com esterçamento de 30°.
- ▶ Sistema eletrônico de bloqueio seletivo de eixos direcionais.
- ▶ Sistema de freio Tubeless com cuícas duplas e lona de freio de 8".
- ▶ Freio em 5 eixos.
- ▶ 03 reservatórios de ar de 40 litros.
- ▶ Válvulas distribuidoras.
- ▶ Válvula de descarga rápida.

CIRCUITO ELÉTRICO

- ▶ Faróis LED auxiliares.
- ▶ Sirene de ré.
- ▶ Lanterna em LED.
- ▶ Tomadas de 6 pinos ou padrão trator.

CIRCUITO HIDRÁULICO

- ▶ Cilindro hidráulico ø4" x ø7" x 2.000 mm.
- ▶ Válvula de segurança homologada para atender a norma de segurança NR 12.
- ▶ Mangueiras hidráulicas dimensionadas para atender a norma NR 12.

CABEÇALHO

- ▶ Cabeçalho reforçado com engate para pino bola ø100 mm e flange de fixação.
- ▶ Corrente de segurança.
- ▶ Pé de apoio.

ELEVADOR DE CARGA

- ▶ Perfil retangular de alta resistência.
- ▶ Roldanas com buchas tratadas e lubrificadas.
- ▶ Mancal de giro com bucha especial que não necessita de lubrificação.
- ▶ Pino de segurança com trava cadeado para manutenção.

EQUALIZADOR DE ELEVADOR

- ▶ Sistema de levante sincronizado, equaliza a subida do elevador.
- ▶ Sensor para posicionamento do transbordo em relação a carreta.

CESTO DE CARGA

- ▶ Produzido com tubos QDR com maior momento de inércia e menor peso.
- ▶ Chapa expandida superior e rodapé em chapa lisa para melhor escoamento.

OPCIONAIS:

- ▶ RODOCALIBRADOR®.
- ▶ Sistema de monitoramento com câmera traseira e sistema pneumático de limpeza da lente.
- ▶ Sistema eletrônico de sensores para identificação do bloqueio de eixos direcionais.
- ▶ Pneus radiais.
- ▶ Sensor de posicionamento e aproximação.

O MAIOR TRANSBORDO DO MUNDO É TMA

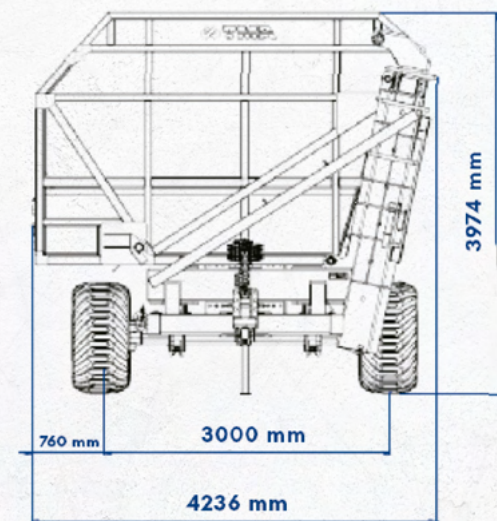
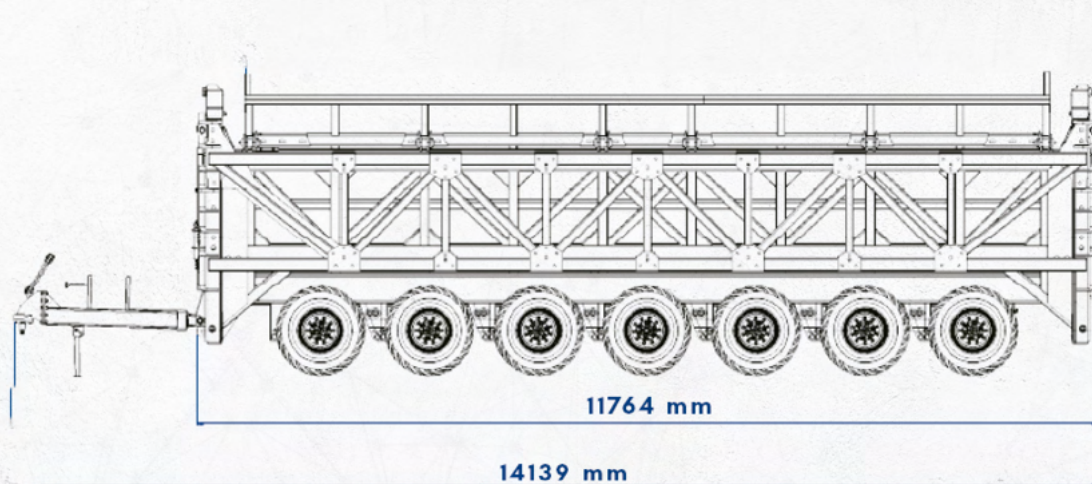

Av. Thomaz Alberto Whately, 3100
Pq. Ind. Coronel Quito Junqueira
14075-380 - Ribeirão Preto/SP

Corporativo TMA: | WhatsApp Assistência:
16 3969.4933 | 16 99772.5083

WhatsApp Comercial:
16 99629.7181

WWW.TMAMAQUINAS.COM.BR



PRODUÇÃO
BRASILEIRA

